

变频节能技术在煤矿机电设备中的应用研究

赵晓凡

陕西小保当矿业有限公司 陕西 神木 719300

摘要：在当今全球能源形势日益严峻、能源供应愈发紧张的大背景下，节能技术的研发与广泛应用已然成为各个行业高度关注的焦点。煤矿行业作为能源消耗大户，其机电设备数量众多、运行时间长，能耗问题显得尤为突出。传统的煤矿机电设备在运行过程中，常常处于高负荷、高能耗的状态，不仅造成了大量能源的浪费，也增加了煤矿企业的运营成本。而变频节能技术凭借其显著的节能优势，犹如一道曙光，为解决煤矿机电设备的高能耗问题提供了全新的思路和有效的方法。基于此，以下对变频节能技术在煤矿机电设备中的应用进行了探讨，以供参考。

关键词：变频节能技术；煤矿机电设备；应用研究

Research on the Application of Frequency Conversion and Energy Saving Technology in Coal Mine Electromechanical Equipment

Zhao Xiaofan

Shaanxi Xiaobaodang Mining Co., LTD. Shenmu, Shaanxi 719300

Abstract: In the context of the increasingly severe global energy situation and the increasingly tight energy supply, the research and development and extensive application of energy-saving technology has become the focus of high attention in various industries. As a large energy consumer, the coal mining industry has a large number of mechanical and electrical equipment and a long operation time, and the energy consumption problem is particularly prominent. During the operation, traditional coal mine mechanical and electrical equipment is often in a state of high load and high energy consumption, which not only causes a lot of energy waste, but also increases the operating cost of coal mining enterprises. The frequency conversion energy saving technology, with its remarkable energy saving advantages, is like a dawn, providing a new idea and effective method to solve the problem of high energy consumption of coal mine mechanical and electrical equipment. Based on this, the application of frequency conversion energy saving technology in coal mine electromechanical equipment is discussed for reference.

Keywords: frequency conversion and energy saving technology; coal mine mechanical and electrical equipment; application research

引言

煤矿生产过程中，机电设备扮演着至关重要的角色，但传统机电设备往往存在一些问题。随着科技的不断进步，变频节能技术应运而生。该技术能够根据设备的实际运行需求，动态调整电机的转速，从而实现节能目的。深入研究变频节能技术在煤矿机电设备中的应用，有助于推动煤矿行业的绿色、可持续发展，提升煤矿企业的市场竞争力。

一、变频节能技术的工作原理

变频节能技术的核心机制遵循交流至直流再转交流的转换路径，其运作原理详见图1所示。传统电动机系统普遍依赖固定频率的电力供应，这种模式在实际操作中限制了电机转速与输出功率的灵活调节^[1]。相比之下，变频节能技术具备根据实际负载

需求动态调整电源频率的能力，使得电机能在各种负载条件下以最优转速和功率运行，进而显著提升能源利用效率。进一步阐述，变频节能技术通过精确控制电机的输入频率，实现了对电机转速的精细调节。这种调节不仅适应了不同的工作负载，还有效减少了能源浪费。例如，在轻负载情况下，变频器可以降低电机的运行频率，从而减少能耗；而在重负载时，则适当提

作者简介：赵晓凡（1992.06-），男，汉族，陕西合阳，大学本科、工学学位，助理工程师，研究方向：煤矿机电研究工作。

高频率，确保电机提供足够的动力输出^[2]。这种智能调节机制，不仅优化了电机的性能，还延长了设备的使用寿命，减少了维护成本。

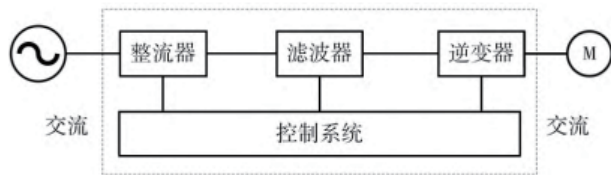

> 图1 交—直—交型变频器原理

二、变频节能技术在煤矿机电设备中的应用研究

（一）在皮带机上的应用

在煤矿行业中，皮带机作为一种关键的机电设备，其结构主要包括主动滚筒、从动滚筒、输送带、托辊和张紧装置等机械部件，以及一个电动机和机械式变速箱。其基本工作原理是通过电动机的启动，驱动输送带以恒定速度运转，从而实现物料连续输送。然而，传统的皮带机在运行过程中存在明显的局限性：无法根据实际负载变化调节输送速度，导致工作效率低下和能源消耗过高。为了解决这一问题，现代技术引入了变频节能方案，旨在通过智能调节皮带机的运行模式，优化能源利用效率^[3]。变频技术的核心在于通过改变电动机的输入频率，实现对输送带速度的精准控制。这种调节方式不仅能够适应不同的负载需求，还能有效降低设备的能耗，延长设备使用寿命。通过图2所示的工作流程可以看出，变频节能技术的应用使得皮带机的工作模式从单一的固定速度转变为动态可调模式。这种改进不仅提升了设备的灵活性和适应性，还为煤矿行业带来了显著的经济效益和环境效益^[4]。

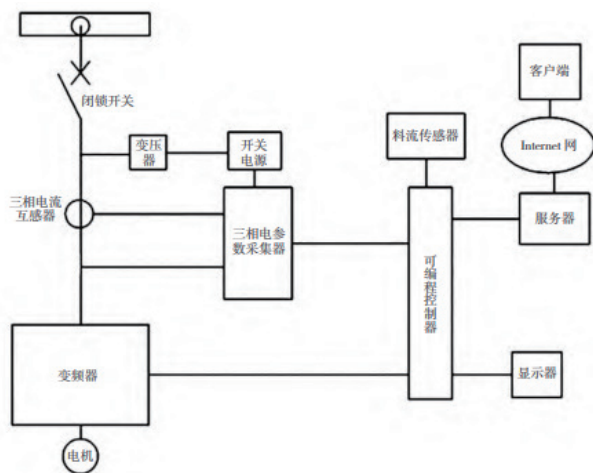

> 图2 皮带机变频技术

（二）在采煤机上的应用

采煤机作为煤矿开采的核心设备，其运行效率直接影响着煤矿的生产效益。该设备主要由切割滚筒电动机、牵引电动机等多个电动单元构成，这些单元需要在复杂多变的工况下保持稳定运行。传统的采煤机动力系统多采用直接启动（DOL）或星三角启动方式，这种启动方式存在明显缺陷：启动瞬间会产生高达额定

电流6-8倍的冲击电流，不仅对电网造成严重干扰，还可能导致设备损坏^[5]。在全负荷运行工况下，传统系统难以实现精确的转速调节，导致能源浪费和效率低下，这些问题直接影响着煤矿的安全生产和经济效益。针对上述问题，变频节能技术在采煤机上的应用提供了创新性解决方案。该技术主要通过切割电机和牵引电机的精确调速控制，实现了以下突破：1. 软启动功能，显著降低启动电流；2. 全工况范围内的无级调速能力；3. 功率因数提升与能耗优化；4. 设备运行稳定性增强具体技术实现方案。如图3所示，该方案不仅提升了设备性能，更为煤矿的安全生产和节能降耗提供了可靠保障^[6]。

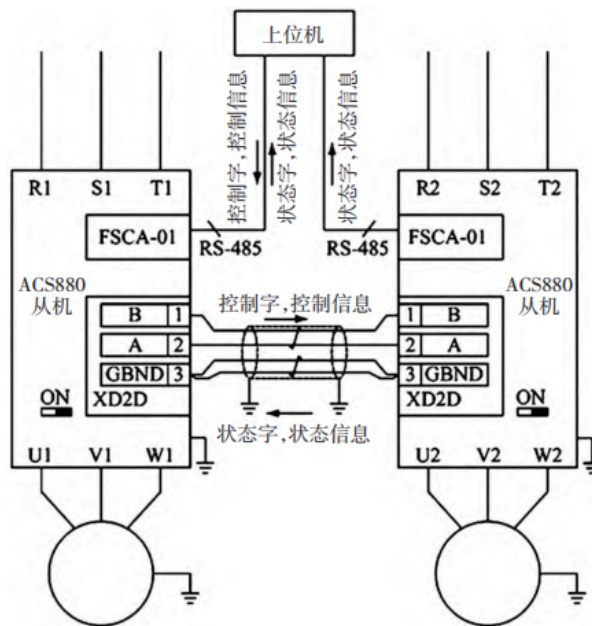

> 图3 采煤机变频技术

（三）变频技术在矿井提升机中的应用

在煤矿作业中，矿井提升机的稳定运行至关重要。任何故障不仅可能导致生产中断，还可能引发安全事故。为了应对这些挑战并实现能源效率的提升，变频技术被广泛应用于矿井提升机中^[7]。这项技术不仅能够根据实际工况动态调整提升机的运行速度，还能有效降低能耗，延长设备寿命，从而显著提升系统的整体可靠性。变频器通过调整主电机定子侧的电源频率来实现速度的精确控制。这种调速方式确保了无论提升机运行在高速还是低速状态，其机械性能都能保持稳定，同时转差功率的消耗也维持在较低水平，从而实现了更高的能效。与传统的串电阻调速系统相比，这些技术提供了更灵活和高效的控制方案^[8]。

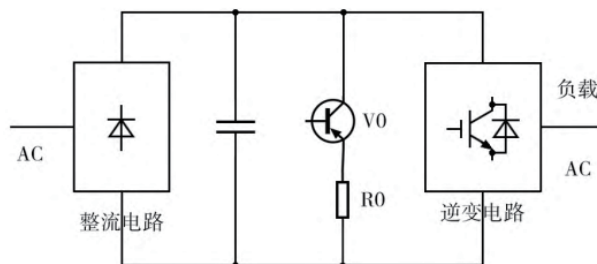

> 图4 串电阻的交流变流电路

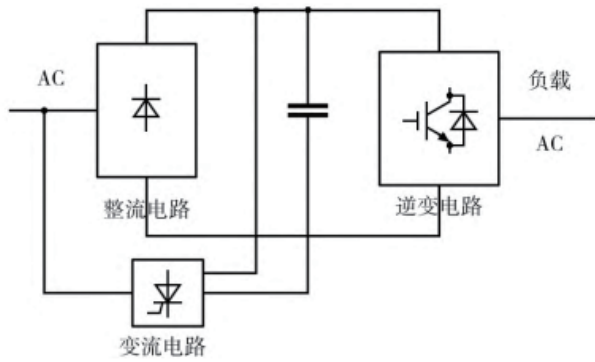

> 图5利用变流器实现再生反馈的交流变流电路

三、变频节能技术在煤矿机电设备中的应用趋势

（一）智能化与自动化程度不断提高

随着人工智能、物联网等先进技术的飞速发展，变频节能技术在煤矿机电设备中的应用将朝着智能化与自动化方向不断迈进。未来，变频系统将具备更强大的自诊断、自调节和自适应能力^[9]。例如，通过内置智能传感器，能实时监测机电设备的运行状态、负载变化等关键参数。当设备运行出现异常或负载波动时，变频系统能自动分析并调整运行频率，确保设备始终处于最佳节能运行状态。同时，还能实现远程监控和操作，工作人员可通过手机或电脑终端随时随地掌握设备运行情况，进行远程调控，大大提高生产效率和管理水平，减少人工干预带来的误差和风险^[10]。

（二）与其他节能技术深度融合

变频节能技术未来将与其他节能技术如高效电机技术、能量回收技术等深度融合，形成更为完善的煤矿机电设备节能体系。比如，与高效电机技术结合，能进一步提高电机的能效转换率，降低电机本身的能耗。而与能量回收技术配合，可将机电设备在制动、减速等过程中产生的多余能量进行回收再利用，回馈到电网或用于其他设备的运行。这种多技术的协同应用，将极大地提升煤矿机电设备的整体节能效果，为煤矿企业带来更显著的经济效益和环保效益^[11]。

（三）向高性能、高可靠性方向发展

煤矿生产环境复杂恶劣，对机电设备的性能和可靠性要求极高。未来，变频节能技术将不断优化和升级，以满足煤矿行业的特殊需求。一方面，研发高性能的变频控制器，提高其抗干扰能力、响应速度和控制精度，确保在复杂的电磁环境和工况条件下稳定运行。另一方面，通过采用更先进的材料和制造工艺，提升变频设备的散热性能、防护等级和使用寿命。例如，开发新型散热材料和散热结构，使变频设备在高温、高尘等恶劣环境下也能保持良好的散热效果，保证设备的长期稳定运行，为煤矿生产提供可靠的保障^[12]。

四、结束语

变频节能技术在煤矿机电设备中的应用具有显著的节能效果和经济效益。它不仅有助于降低煤矿企业的能源消耗和生产成本，还能提升设备的运行效率和稳定性。未来，应进一步加强对该技术的研究和推广，为煤矿行业的可持续发展提供有力支持。

参考文献

- [1] 陈浩. 变频节能技术在煤矿机电设备中的应用研究 [J]. 现代工业经济和信息化, 2024, 14(11): 153-154+203.
- [2] 李增彪, 孙远航. 煤矿机电设备变频节能技术应用研究 [J]. 中国煤炭, 2024, 50(S1): 411-414.
- [3] 张卫辉, 蔡建建. 变频节能技术在煤矿机电设备中的应用探微 [J]. 内蒙古煤炭经济, 2024, (17): 172-174.
- [4] 姜德生, 胡兵, 王正强. 变频控制技术在煤矿机电设备检测中的应用分析 [J]. 中国机械, 2024, (20): 84-87.
- [5] 孔德胜, 任俊峰. 煤矿机电设备中应用变频节能技术的实践探究 [J]. 内蒙古煤炭经济, 2024, (07): 148-150.
- [6] 宋科. 煤矿机电设备中变频节能技术的应用分析 [J]. 电子测试, 2021(03): 103-104.
- [7] 周志刚. 煤矿机电设备中变频节能技术的应用 [J]. 当代化工研究, 2021(13): 143-144.
- [8] 黄安庭. 浅谈煤矿机电设备变频节能技术的应用 [J]. 电子世界, 2021(14): 152-153.
- [9] 王宇伟. 探讨我国煤矿机电设备中变频节能技术的应用 [J]. 矿业装备, 2021(05): 280-281.
- [10] 王军辉. 煤矿机电设备中变频节能技术的思考 [J]. 科技风, 2020(01): 150.
- [11] 张海滨. 基于变频节能技术的乳化液泵应用分析 [J]. 煤炭科学技术, 2017(S2): 107-109.
- [12] 赵长岭; 张玉昌; 孙丙川. 煤矿机电设备中变频节能技术的应用 [J]. 中国科技投资, 2021(03): 2.